

Entdecken Sie mehr  
Komfort für unterwegs.







**Produktüberblick 2023**







# Inhalt

 <b>Klimasysteme</b>	<b>4</b>
Dachklimasystem Aventa	<b>6</b>
Aventa comfort	<b>8</b>
Aventa compact / Aventa compact plus	<b>9</b>
Staukastenklimasystem Saphir	<b>10</b>
Saphir compact / Saphir comfort RC	<b>11</b>
 <b>Rangiersysteme</b>	<b>13</b>
Mover XT	<b>14</b>
Mover smart	<b>17</b>
Mover SX	<b>18</b>
Zubehör	<b>19</b>
 <b>Wassersysteme</b>	<b>20</b>
Therme	<b>20</b>
Boiler Gas, Boiler Gas/Elektro	<b>20</b>
Boiler Elektro	<b>21</b>
Frost Control Set	<b>21</b>
 <b>Gasversorgung</b>	<b>23</b>
Gasdruckregler	<b>24</b>
Gasfilter	<b>25</b>
Hochdruck-Schläuche mit SBS	<b>25</b>
Gasfüllstandsmessung	<b>26</b>
Zubehör	<b>26</b>
 <b>Heizsysteme</b>	<b>31</b>
Combi Gas / Combi Diesel	<b>32</b>
Truma VarioHeat und Truma E-Kit	<b>34</b>
S-Heizungen	<b>36</b>
 <b>Bediensysteme</b>	<b>40</b>
Truma iNet X Panel	<b>40</b>
Truma CP plus	<b>41</b>
 <b>Kompressorkühlboxen</b>	<b>43</b>
Truma Cooler	<b>43</b>

Änderungen und Irrtümer vorbehalten. Abbildungen ähnlich.



# Klimakomfort nach Maß



## Für jedes Fahrzeug das passende Klimasystem

Für das Dach oder den Staukasten – Truma bietet für beide Bereiche hochwertige Klimasysteme an. Alle Geräte basieren auf unserer langjährigen Klimakompetenz und zeichnen sich durch ihren herausragenden Kühlkomfort aus. Die Luft wird besonders effizient gekühlt und dabei zuverlässig entfeuchtet. Besonders lange Fahrzeuge kühlen Sie am besten mit zwei Truma Klimasystemen. Dabei lassen sich Dach- und Staukastenklimasysteme miteinander kombinieren. Die benötigte Kühlleistung – und damit die Wahl des richtigen Geräts – hängt von folgenden Faktoren ab:

- Größe des Innenraums
- Temperatur und Luftfeuchtigkeit
- Beschattung des Fahrzeugs

### Staukastenklimasystem Truma Saphir

Das Truma Saphir Staukastenklimasystem wird im Stauraum des Caravans montiert. Es verteilt die Luft leise, individuell und flexibel im Raum. Zudem verlagert der Einbau den Schwerpunkt des Caravans nach unten und wirkt sich günstig auf die Fahreigenschaften aus.

### Dachklimasystem Truma Aventa

Das Truma Aventa Dachklimasystem wird platzsparend auf dem Dach Ihres Wohnwagens, Reisemobils oder Kastenwagens eingebaut, zum Beispiel anstelle eines Dachfensters. Der Luftverteiler im Innenraum ist besonders flach – für mehr Durchgangsfreiheit.

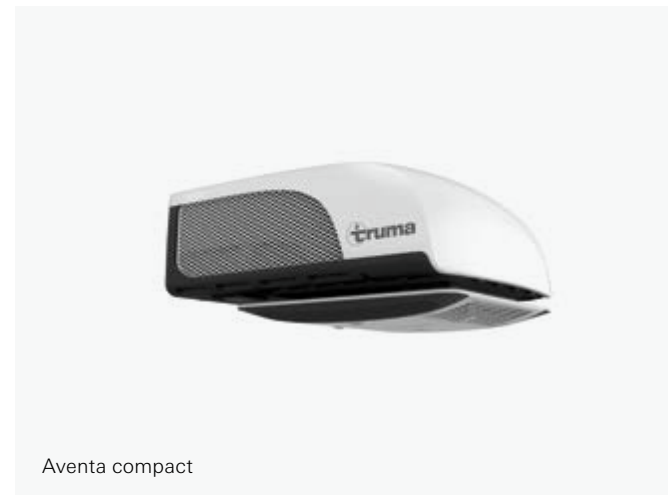

### Dachklimasystem Aventa



### Staukastenklimasystem Saphir

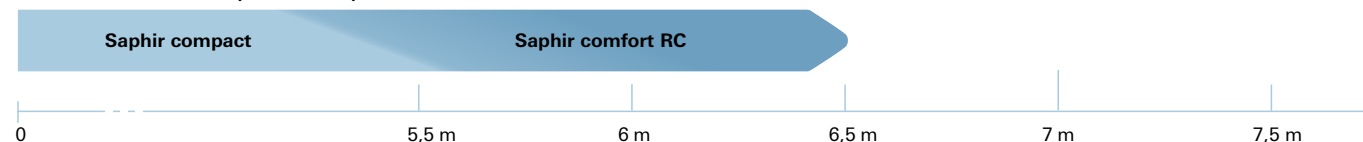

zu kühlender Wohnraum bei einer ungefähren Fahrzeuglänge

## Truma Klimaautomatik

### Wohlfühltemperatur. Immer und überall.

Die Klimaautomatik hält die individuell eingestellte Temperatur im Fahrzeug konstant. Gerade in den Übergangsmonaten schwanken die Temperaturen oftmals stark. Klimaanlage und Heizung werden automatisch aufeinander abgestimmt, das Fahrzeug ist immer perfekt temperiert.

Kombinieren Sie die Truma Klimaanlage mit unserer Truma Combi Heizung oder Truma VarioHeat und Sie erhalten dieses Rundum-sorglos-Paket inklusive. Je nach Bedarf schaltet sich automatisch die Klimaanlage oder Heizung ein.

Lehnen Sie sich zurück. Unsere digitalen Bediensysteme iNet X oder CP plus schaffen die perfekte Temperatur im Fahrzeug.

## Holen Sie sich die Expertentipps!

Wir haben jede Menge nützliches Know-how rund um das Thema Klimakomfort im Wohnmobil und Wohnwagen für Sie zusammengestellt. In unserem Klimaratgeber erfahren Sie, welche Klimaanlage die Richtige für Sie ist, und worauf Sie beim Kauf unbedingt achten sollten.

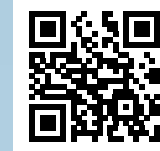

[truma.de/klimaratgeber](https://truma.de/klimaratgeber)





# Dachklimasystem Truma Aventa

Die Truma Dachklimasysteme kühlen das Fahrzeuginnere leise, kraftvoll und besonders schnell. Gleichzeitig wird die Luft entfeuchtet, sodass ein angenehmes Raumklima entsteht.

Egal, ob Sie sich für die **compact** oder **comfort** Variante der Aventa entscheiden: Beide Klimasysteme lassen sich einfach auf dem Dach Ihres Fahrzeugs montieren. Dank dem passenden Zubehör, zum Beispiel dem **optionalen Dichtrahmen**, kann die

Aventa besonders schnell und absolut dicht in ein Dachfenster eingesetzt werden. Speziell für den Einbau im Kastenwagen ist ein Ausgleichsrahmenset zur Ergänzung des Dichtrahmens erhältlich.

Über den **Luftverteiler** strömt die kühle Luft in den gesamten Innenraum. Die Auslässe stellen Sie individuell ein und dosieren den Luftstrom gleichmäßig und zugfrei in Ihrem Fahrzeug. Da der Luftverteiler sehr flach gestaltet ist, bleibt fast die komplette Durchgangsfreiheit erhalten.



Einfach perfekt auf Sie abgestimmt

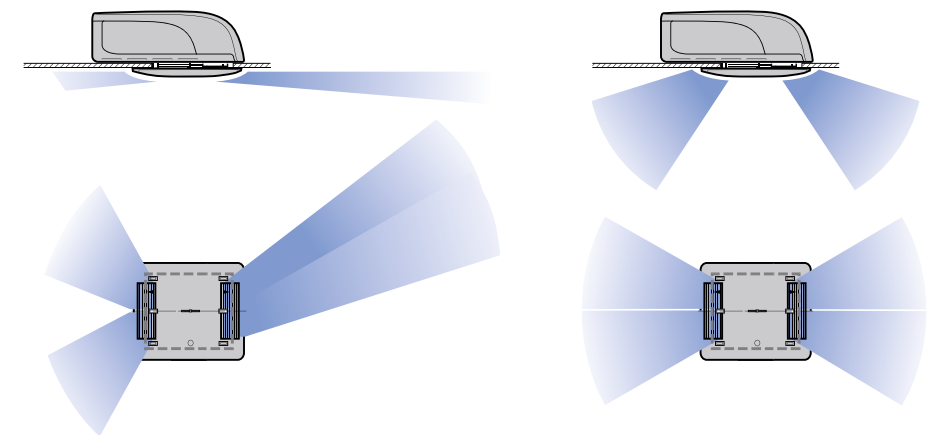

**Der Luftverteiler small ist optimal auf die Truma Aventa compact sowie Truma Aventa compact plus abgestimmt.** Er überzeugt durch seine individuellen Einstellmöglichkeiten: Sie können die Auslässe nach Belieben justieren, sodass die kühle Luft genau dorthin strömt, wo sie benötigt wird. Dank der sehr kleinen und flachen Bauweise des Luftverteilers bleibt die Durchgangsfreiheit Ihres Fahrzeugs nahezu voll erhalten. Die kühle Luft strömt über den Luftverteiler in den Innenraum. Die vier Auslässe können individuell eingestellt werden.



## Aventa comfort

### Kraftvoll kühlen, effizient heizen

Unsere Schnellste: Es dauert nur gut eine Stunde, um ein angenehmes Klima zu erreichen. Aber die Aventa comfort kann mehr als nur kraftvoll kühlen. Dank integrierter Wärmepumpe können Sie die Dachklimaanlage auch als Heizung nutzen. So haben Sie insbesondere in der Übergangszeit eine zusätzliche Wärmequelle. Der Betrieb ist dabei besonders energiesparend.



### Ihre Vorteile

- **Leistungsstark:** Kühlt das Fahrzeug in kürzester Zeit.
- **Sparsam:** Im Kühl- und Heizbetrieb sehr effizient.
- **Komfortabel:** Läuft sehr leise, dimmbare LED-Beleuchtung.
- **Smart:** Klimaanlage und Klimaautomatik bequem per App steuern.
- **Bequem:** Die Truma Klimaautomatik sorgt zusammen mit einer Truma Heizung und dem Truma iNet X Panel/Truma CP plus für eine konstante Wohlfühltemperatur.
- **Exklusiv:** Bei Ihrem Truma Vertragshändler/Truma Partner erhältlich mit 5 Jahre Teilegarantie.

### Technische Daten

- Kühlleistung: 2400 W
- Heizleistung: 1700 W
- Stromaufnahme: 3,7 A – 4,2 A
- Spannungsbereich: 230 V
- Maße Außeneinheit: 1008 x 660 x 248 mm (L x B x H)
- Maße Luftverteiler: 670 x 523 x 46 mm (L x B x H)
- Gewicht: 33 kg
- Maße Dachausschnitt: 380 x 350 mm (L x B) neuer Dachausschnitt oder 400 x 400 mm (L x B) bestehendes Dachfenster
- Steuerung: Fernbedienung (im Lieferumfang enthalten), CP plus, iNet X (Pro) Panel



### Smarter Kühlen

Unsere Klimaanlagen sind Teil der Truma iNet X Systemlösung und können über das neue Panel und die intuitive App gesteuert werden. Auch weitere Geräte sind implementierbar. Zusätzlich profitieren sie von weiteren Funktionen, die das Campen smarter machen.

## Aventa compact

### Passt vom Kastenwagen bis zum Liner

Unsere Leichteste: Die Aventa compact ist so dimensioniert, dass sie auf jedes Fahrzeugdach passt. Zugleich ist sie in ihrer Leistungsklasse eine der leichtesten und leisesten Dachklimaanlagen auf dem Markt. Eine exzellente Kühlleistung ist dabei selbstverständlich.



### Ihre Vorteile

- **Universell:** Passt auch auf kleine Fahrzeugdächer.
- **Komfortabel:** Läuft sehr leise.
- **Smart:** Klimaanlage und Klimaautomatik bequem per App steuern.
- **Bequem:** Die Truma Klimaautomatik sorgt zusammen mit einer Truma Heizung und dem Truma iNet X Panel/Truma CP plus für eine konstante Wohlfühltemperatur.
- **Exklusiv:** Bei Ihrem Truma Vertragshändler/Truma Partner erhältlich mit 5 Jahre Teilegarantie.

## Aventa compact plus

### Noch mehr kompakte Kühlpower

Unsere Beste: Bei den gleichen Vorzügen wie die Aventa compact zeichnet sich die Truma Aventa compact plus durch eine größere Kühlleistung aus. Mit ihr erreichen Sie noch schneller die gewünschte Fahrzeugtemperatur.

### Technische Daten

- Kühlleistung: Aventa compact 1700 W  
Aventa compact plus 2200 W
- Stromaufnahme: Aventa compact 2,8 A;  
Aventa compact plus 4,4 A
- Spannungsbereich: 230 V
- Maße Außeneinheit: 785 x 560 x 265 mm (L x B x H)
- Maße Luftverteiler: 556 x 496 x 46 mm (L x B x H)
- Gewicht: Aventa compact 27,5 kg;  
Aventa compact plus 29,5 kg
- Maße Dachausschnitt: 380 x 350 mm (L x B) neuer Dachausschnitt oder 400 x 400 mm (L x B) bestehendes Dachfenster
- Steuerung: Fernbedienung (im Lieferumfang enthalten), CP plus, iNet X (Pro) Panel



Weitere technische Daten finden Sie auf unserer Website unter [truma.de](http://truma.de)



# Staukastenklimasystem Truma Saphir



Ein Staukastenklimasystem ermöglicht eine **individuelle Luftverteilung** im Fahrzeug. Die kühle Luft wird über Rohre besonders flexibel verteilt – so wie Sie es wollen. Truma bietet dafür ein exakt aufeinander abgestimmtes **Baukastensystem** an, mit dem Sie die Luftmenge regulieren und die Strömungsrichtung einstellen können.

Die **Eco-Lösung** verteilt die kühle Luft über Luftausstritte am Boden. Sie ist daher einfach, günstig und schnell eingebaut. Wünschen Sie sich etwas **mehr Komfort**, leiten Sie die Luft in einem Schrank nach oben und verteilen sie so gleichmäßig im Fahrzeug.

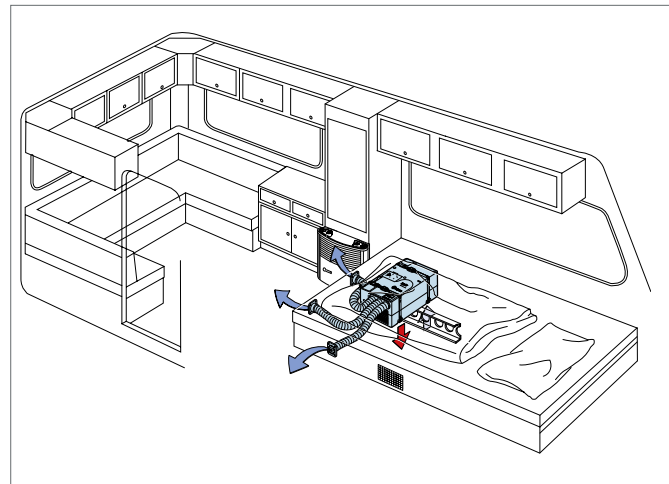

## Eco-Lösung

Ideal zum Vorkühlen des Fahrzeugs. Einfach, günstig und schnell eingebaut mit dem **Saphir EasySet** (Artikel-Nr. 40090-44100).

Mit der **Luxus-Variante** können Sie ganz gezielt die verschiedenen Bereiche wie Schlafen oder Wohnen auf Ihre Wohlfühltemperatur bringen. So kühlen Sie diese gleichmäßig, zugfrei und leise.

Sollte Ihnen leise immer noch zu laut sein, können Sie Schalldämpfer in den Kaltluftstrom einbauen. Bereits ein **Schalldämpfer** je Kaltluftstrang reduziert das Geräusch des Luftstroms im Innenraum um etwa 50 Prozent.

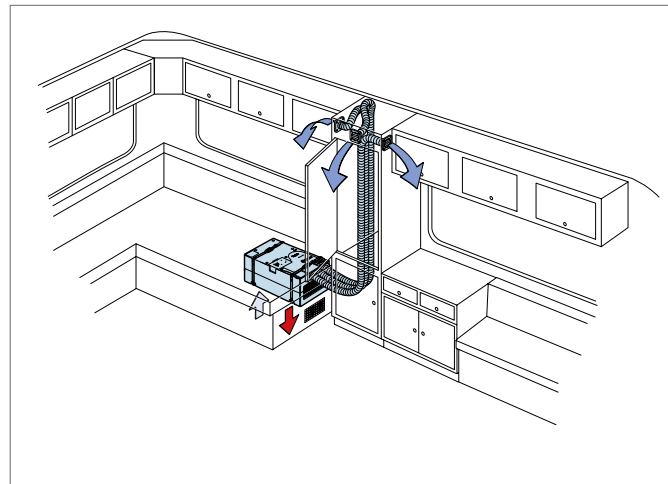

## Komfort-Lösung

Für die gleichmäßige Luftverteilung im Innenraum. Die Luft wird nach oben geleitet und kühlt funktional und komfortabel ohne Zugluft. Es können bis zu 15 Meter Kaltluftrohr angeschlossen werden.

## Saphir compact

### Staukastenklimasystem für kleinere Fahrzeuge

Geringes Gewicht, niedriger Stromverbrauch: Die Saphir compact eignet sich bestens für kleine und mittelgroße Fahrzeuge bis zu einer Länge von 5,5 Metern. Das Staukastenklimasystem kühlt die Luft nicht nur, sondern reinigt und trocknet sie auch.



- **Energiesparend:** Verbraucht sehr wenig Strom und ist deshalb auf beinahe allen europäischen Campingplätzen einsetzbar.
- **Praktisch:** Kühlzeit bis zu 15 Stunden im Voraus über Timer-Funktion programmieren.
- **Komfortabel:** Mit Truma iNet X Panel/Truma CP plus zu bedienen.
- **Exklusiv:** Bei Ihrem Truma Vertragshändler/Truma Partner erhältlich inklusive 5 Jahre Teilegarantie.

### Technische Daten

- Kühlleistung: 1800 W
- Stromaufnahme: 2,8 A
- Spannungsbereich: 230 V
- Maße: 560 x 400 x 290 mm (L x B x H)
- Gewicht: 20 kg
- Steuerung: Fernbedienung (im Lieferumfang enthalten), CP plus, iNet X (Pro) Panel



## Saphir comfort RC

### Kühlen und Heizen in einem Gerät

Mit der Saphir comfort RC kühlen Sie Fahrzeuge mit einer Länge über 5,5 Meter und bis etwa 6,5 Meter\*. Zusätzlich dient das Gerät als Heizung mit Wärmepumpe – dank seines umkehrbaren Kältekreislaufs. Bei einer Heizleistung von 1700 Watt sorgt das System gerade in Übergangsjahreszeiten für angenehme Wärme.



- **Leistungsstark:** Kühlt besonders kraftvoll.
- **Kompakt:** Die Kleinste ihrer Klasse – platzsparend und geschützt in der Sitztruhe verbauen.
- **Komfortabel:** Individuelle Wohlfühltemperatur dank Heiz-/Kühlautomatik einstellen.
- **Exklusiv:** Bei Ihrem Truma Vertragshändler/Truma Partner erhältlich inklusive 5 Jahre Teilegarantie.

### Technische Daten

- Kühlleistung: 2400 W
- Heizleistung: 1700 W
- Stromaufnahme: 3,7 – 4,2 A
- Spannungsbereich: 230 V
- Maße: 628 x 400 x 290 mm (L x B x H)
- Gewicht: 23,5 kg
- Steuerung: Fernbedienung (im Lieferumfang enthalten), CP plus, iNet X (Pro) Panel



\* Ab 6,5 m Länge empfehlen wir den Einbau von zwei Saphir Klimasystemen.

Weitere technische Daten finden Sie auf unserer Website unter [truma.de](http://truma.de)



### Smarter Kühlen

Unsere Klimaanlage sind Teil der Truma iNet X Systemlösung und können über das neue Panel und die intuitive App gesteuert werden. Auch weitere Geräte sind implementierbar. Zusätzlich profitieren sie von weiteren Funktionen, die das Campen smarter machen.





# Müheless rangieren, entspannt ankommen

## Truma Rangiersysteme

So schnell und entspannt hat Ihr Campingurlaub noch nie begonnen! Kaum angekommen, steht Ihr Wohnwagen an Ort und Stelle – exakt so, wie Sie es haben möchten. Mit den bewährten Rangiersystemen von Truma positionieren Sie Ihren Caravan in wenigen Minuten auf dem Stellplatz, komplett ohne Kraftaufwand oder fremde Hilfe.

Und wenn Sie Ihren Stellplatz mit vielen Urlaubserinnerungen im Gepäck wieder verlassen, kuppeln Sie Ihren Caravan äußerst präzise und sicher an Ihr Zugfahrzeug an.

## Für jeden Caravan das passende Rangiersystem – Unsere Modelle im Überblick

						
	<b>Mover smart M</b>	<b>Mover smart A</b>	<b>Mover SX</b>	<b>Mover XT</b>	<b>Mover XT2</b>	<b>Mover XT4</b>
Achsen	einachsige Caravans	einachsige Caravans	einachsige Caravans	einachsige Caravans	doppelachsige Caravans	doppelachsige Caravans
für ein zulässiges Gesamtgewicht bis	1800 kg	2000 kg	2000 kg	2300 kg	2400 kg	3100 kg
Ab- und Anschwenken	manuell	automatisch	manuell	automatisch	automatisch	automatisch
Steuergenauigkeit	★★★★☆	★★★★★	★★★★★	★★★★★	★★★★★	★★★★★
Gewicht	33 kg	32 kg	35 kg	28 kg	28 kg	60 kg

Erkundigen Sie sich bei Ihrem Truma Händler nach dem passenden Mover für Ihren Wohnwagen!



# Das kraftvolle Rangiersystem



## Mover XT / XT2 / XT4

### Rangiersysteme für Wohnwägen

Extrem überlegen: Mit dem Mover XT manövrieren Sie Ihren Wohnwagen souverän, sicher und präzise auf jeden Stellplatz – auch um Ecken und Kurven. Die kraftvollen Motoren meistern je nach Modell selbst Steigungen bis 13 Prozent. Die Rangierhilfe ist äußerst kompakt und leicht gebaut.



- **Leicht:** Bis zu 20 kg Gewichtsersparnis im System.
- **Präzise:** 100 % Geradeauslauf wie auf Schienen, einzigartig im Markt.
- **Exakt:** Millimetergenau am Zugwagen ankuppeln. Auf engstem Raum einparken.
- **Kraftvoll:** Stufenlos beschleunigen dank der Truma Dynamic Move Technology.
- **Feinfühlig:** Optimale Anpassung von Geschwindigkeit und Kurvenfahrt in allen Fahrsituationen.
- **Exklusiv:** Bei Ihrem Truma Vertragshändler/Truma Partner erhältlich inklusive 5 Jahre Teilegarantie.

### XT

für einachsige Caravans bis 2300 kg

#### Technische Daten

- Spannungsversorgung: 12 V
- Maximale Stromaufnahme: 150 A
- Durchschnittliche Stromaufnahme: 28 A
- Gewicht: 28 kg

### XT2

für doppelachsige Caravans bis 2400 kg

#### Technische Daten

- Spannungsversorgung: 12 V
- Maximale Stromaufnahme: 150 A
- Durchschnittliche Stromaufnahme: 28 A
- Gewicht: 28 kg

### XT4

für doppelachsige Caravans bis 3100 kg, 4-motorig

#### Technische Daten

- Spannungsversorgung: 12 V
- Maximale Stromaufnahme: 150 A
- Durchschnittliche Stromaufnahme: 37 A
- Gewicht: 60 kg

## Truma Dynamic Move Technology

### Maximale Rangierpräzision per Fernbedienung

In jedem Mover XT steckt die bewährte Truma Dynamic Move Technology. Sie ermöglicht es Ihnen, den Wohnwagen stufenlos und ruckfrei zu lenken und zu beschleunigen. So haben Sie immer die volle Kontrolle, wenn Sie Ihren Caravan auf dem Stellplatz positionieren oder an Ihr Fahrzeug ankuppeln.

Die einzigartige Mover-XT-Fernbedienung nutzen Sie dabei intuitiv: Mit dem Drehknopf lenken Sie, am Schieberegler beschleunigen Sie stufenlos. Beide Bedienelemente sind voneinander getrennt, sodass Sie gleichzeitig den Kurvenradius und die Geschwindigkeit regeln können. Sobald Sie die Bedienelemente loslassen, stoppt der Mover.

- Antriebsrollen bequem per Knopfdruck an- und abschwelen.
- Caravan gefühlvoll an die exakte Position manövrieren.
- 100 % Geradeauslauf – auch auf unebenem Boden.
- Optisches und akustisches Signal informiert Sie bei schwacher Batterie.





# Volle Kontrolle im Gelände



**5 Jahre  
Teilegarantie**  
auf Truma Mover  
von Ihrem  
Truma Partner/  
Vertragshändler

## Mover smart M

Der Truma Mover smart M ist das halbautomatische Einsteigermodell unter den Truma Rangierhilfen. Die Antriebsrollen werden per Hand mit nur einer Hebelbewegung an die Reifen angeschwenkt – schon kann es losgehen! An der Fernbedienung steuern Sie Ihren Wohnwagen intuitiv per Knopfdruck. Für einachsige Caravans bis 1800 Kilogramm.



- **Universell:** Passt an alle gängigen Rahmen.
- **Kontrolliert:** Sanft anfahren, exakt anhalten.
- **Intuitiv:** Mit der handlichen Fernbedienung spielend leicht rangieren.
- **Leistungsstark:** Meistert Steigungen von 13 Prozent.
- **Einfach:** Manuell an- und abschwenken per Hebelbewegung von einer Seite – ganz ohne zu kurbeln.
- **Exklusiv:** Bei Ihrem Truma Vertragshändler/Truma Partner erhältlich inklusive 5 Jahre Teilegarantie.

### Technische Daten

- Spannungsversorgung: 12 V
- Maximale Stromaufnahme: 100 A
- Durchschnittliche Stromaufnahme: 28 A
- Gewicht: 33 kg

## Mover smart A

Der Truma Mover smart A ist die preisgünstige automatische Rangierhilfe unter den Truma Movern – und das bei bewährter Truma Qualität. Sie schwenken die Antriebsrollen per Knopfdruck an die Reifen an – ganz ohne Muskelkraft! An der Fernbedienung steuern Sie Ihren Wohnwagen geschmeidig, feinfühlig und exakt. Für einachsige Caravans bis 2000 Kilogramm.



- **Universell:** Passt an alle gängigen Rahmen.
- **Kontrolliert:** Sanft anfahren, exakt anhalten.
- **Intuitiv:** Mit der handlichen Fernbedienung spielend leicht rangieren.
- **Leistungsstark:** Meistert Steigungen von 13 Prozent.
- **Bequem:** Auf Knopfdruck automatisch an- und abschwenken.
- **Exklusiv:** Bei Ihrem Truma Vertragshändler/Truma Partner erhältlich inklusive 5 Jahre Teilegarantie.

### Technische Daten

- Spannungsversorgung: 12 V
- Maximale Stromaufnahme: 125 A
- Durchschnittliche Stromaufnahme: 35 A
- Gewicht: 32 kg





## Mover SX

### Einachsige Wohnwagen stufenlos manövrieren

Der Mover SX bewegt sicher und zuverlässig einachsige Wohnwagen mit einem Gesamtgewicht von bis zu 2000 Kilogramm. Dank der stufenlosen Steuerung manövrieren Sie Ihren Wohnwagen ruckfrei, geschmeidig und präzise. Sie drehen den Caravan auch mühelos um die eigene Achse (360°).



- **Präzise:** Stufenlos lenken und beschleunigen, exakt rangieren und ankuppeln.
- **Komfortabel:** Intuitive Fernbedienung mit Drehknopf und Schieberegler.
- **Leistungsstark:** Mühelos und sicher manövrieren, auch an Steigungen von bis zu 13 Prozent.
- **Einfach:** An- und Abschnwenken per Hebelbewegung von einer Seite – ganz ohne zu kurbeln.
- **Exklusiv:** Bei Ihrem Truma Vertragshändler/Truma Partner erhältlich inklusive 5 Jahre Teilegarantie.

### Technische Daten

- Spannungsversorgung: 12 V
- Maximale Stromaufnahme: 120 A
- Durchschnittliche Stromaufnahme: 20 A
- Gewicht: 35 kg



# Truma Mover PowerSet



## Bis zu 20 kg Systemgewicht sparen

Das PowerSet liefert zusammen mit der empfohlenen Batterie die Energie für Ihren Mover. Es ist perfekt auf den Mover abgestimmt und besteht aus dem Ladegerät BC 10, einem Trennschalter, Polklemmen (für den Festeinbau), einem zweiten Ladekabel und einem Temperaturfühler. Truma empfiehlt die leistungsstarken Optima® Batterien\*, für die beim BC 10 eine speziell darauf angepasste Ladekurve verfügbar ist.



### PowerSet light

Für **Mover XT** und **Mover XT2** empfehlen wir zum **PowerSet** die Verwendung der Batterie **Optima® YT S 2.7\*** (38 Ah):

- Batteriegewicht: 11,6 kg
- Mover XT / XT2: 28 kg
- Systemgewicht: 39,6 kg

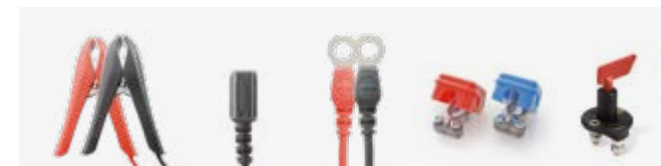

### PowerSet

Für **Mover XT4**, **Mover SX** und **Mover smart** empfehlen wir zum **PowerSet** die Verwendung der Batterie **Optima® YT S 4.2\*** (55 Ah):

- Batteriegewicht: 19,5 kg
- Mover XT4: 60 kg
- Mover SX: 34 kg
- Mover smart M: 33 kg
- Mover smart A: 32 kg
- Systemgewicht mit Mover XT4: 79,5 kg
- Systemgewicht mit Mover SX: 53,5 kg
- Systemgewicht mit Mover smart M: 52,5 kg
- Systemgewicht mit Mover smart A: 51,5 kg



- **Kompakt:** Das Ladegerät BC 10 ist klein und sehr leicht.
- **Praktisch:** BC 10 mit einem Handgriff entnehmen – dank Plug-and-Play-Anschluss.
- **Flexibel:** Viele Batterietypen schnell und zuverlässig aufladen, auch außerhalb des Caravans.
- **Volle Kontrolle:** Information über den aktuellen Ladezustand per LED-Anzeige.

### Technische Daten

Ladegerät BC 10

- Ladestrom: max. 10 A
- Eingangsspannung: 220 – 240 VAC, 50 – 60 Hz
- Batteriekapazität: 20 – 200 Ah
- Batterieart: alle Typen von 12 V-Blei-Säure-Batterien (nass, wartungsfrei, Ca/Ca, AGM und Gel), bei Verwendung mit den Rangiersystemen die empfohlenen AGM-Batterien einsetzen.
- Maße: 230 x 95 x 50 mm (L x B x H)
- Gewicht: 750 g

### PowerSet plus

Für mehr Autarkie empfehlen wir zum **PowerSet** die Verwendung der Batterie **Optima® YT S 5.5\*** (75 Ah):

- Batteriegewicht: 26,5 kg



\* Batterien sind nicht Teil des Truma Lieferumfangs. Bitte wenden Sie sich direkt an Ihren Fachhändler. Preise für PowerSet mit passender Batterie auf Anfrage bei Ihrem Fachhändler.



# Effizient und zuverlässig – Truma Wassersysteme



## Therme

### Effizient Wasser erhitzen

Nutzen Sie die bereits vorhandene Heizungswärme in Ihrem Wohnwagen, um Wasser zu erhitzen: Mit der Truma Therme ist das möglich. Das Gerät wird nahe der Heizung in das Warmluftsystem eingebunden und erwärmt dabei das Wasser.



- **Platzsparend:** Kompakte Bauweise und geringes Gewicht.
- **Durchdacht:** Elektrisches Heizelement für schnelle Wassererwärmung – auch wenn keine Heizung läuft.
- **Hochwertig:** Trinkqualität des Wassers bleibt erhalten dank erstklassiger Materialien.

### Technische Daten

- Fassungsvermögen: 5 Liter
- Aufheizzeit im Elektrobetrieb von 15 °C auf 60 °C: 50 Min.
- Wassertemperatur: bis 65 °C
- Leistung Elektroheizstab: 300 W (230 V)
- Stromaufnahme 230 V: 1,3 A
- Maße: 370 x 220 x 230 mm (L x B x H)
- Gewicht: 2 kg

## Boiler Elektro

### Extra großes Fassungsvermögen

Ausgiebig duschen, gründlich Hände waschen, Geschirr spülen – mit dem Truma Boiler Elektro geht Ihnen das warme Wasser im Wohnwagen oder Reisemobil selten aus. Der Boiler heizt das Wasser schnell auf. Außerdem ist er so gut isoliert, dass selbst nach Stunden kaum Wärme verloren geht.



- **Komfortabel:** Stets ausreichend Warmwasser dank großem Fassungsvermögen.
- **Stromsparend:** Verbraucht wenig Energie beim Aufheizen und schont den Geldbeutel.
- **Leise:** Arbeitet besonders geräuscharm.

### Technische Daten

- Fassungsvermögen: 14 Liter
- Aufheizzeit von 15 °C auf 70 °C: 70 Min.
- Leistung Heizelement: 850 W (230 V)
- Nur 1 °C pro Stunde Wärmeverlust
- Stromaufnahme 230 V: 3,7 A
- Maße: 405 x 405 x 295 mm (L x B x H), Platz für Montage: Ø: 450 mm/H: 295 mm
- Gewicht: 3 kg

## Boiler Gas, Boiler Gas/Elektro

### Warmes Wasser ohne Strom

Im Truma Boiler Gas erhitzt ein leistungsstarker Gasbrenner das Wasser. So können Sie duschen, spülen und Händewaschen, ohne auf Netzstrom angewiesen zu sein. Und wenn es noch schneller gehen soll: Verwenden Sie den Boiler Gas/Elektro. Ein elektrischer Heizstab mit zwei Leistungsstufen verkürzt die Aufheizzeit des Wassers.



- **Leistungsstark:** Gasbrenner erhitzt Wasser innerhalb weniger Minuten.
- **Kompakt:** Ideal für platzsparenden Einbau im Fahrzeug.
- **Langlebig:** Korrosionsbeständiger Edelstahlbehälter.

### Technische Daten

- Fassungsvermögen: 10 Liter
- Aufheizzeit im Mischbetrieb von 15 °C auf 70 °C: 16 Min.
- Leistung Gasbrenner: 1500 W
- Boiler Gas/Elektro:
  - elektrischer Heizstab (850/1300 W)
- Stromaufnahme:
  - 12 V: 0,12 A
  - 230 V: 3,7 A (850 W), 5,7 A (1300 W)
- Maße: 360 x 347 x 261 mm (L x B x H)
- Gewicht: 6,9 kg (Gas)/7,4 kg (Gas/Elektro)

## FrostControl Set

### Ablassventil für den Boiler

Schützen Sie Ihren Boiler vor Frostschäden. Das Ablassventil Truma FrostControl entleert den Boiler bei Frostgefahr (ca. 3 °C) und Überdruck automatisch. Das Wasser fließt über einen Ablaufstutzen nach außen ab. Erst bei einer Umgebungstemperatur ab ca. 7 °C können Sie das Ventil von Hand schließen und den Boiler wieder befüllen.



- **Automatisch:** Bei Frostgefahr oder Überdruck öffnet das stromlose Ablassventil selbsttätig, um den Boiler zu entleeren.
- **Manuell:** Das Ventil können Sie auch per Hand öffnen.
- **Flexibel:** Eignet sich für alle Boiler von Truma.

### Technische Daten

- Pumpendruck: max. 2,8 bar
- Ablassdruck: max. 4,5 bar
- Schließtemperatur: über ca. 7 °C (Umgebungstemperatur)
- Öffnungstemperatur: unter ca. 3 °C (Umgebungstemperatur)
- Betriebstemperatur: -30 °C bis +80 °C
- In zwei Ausführungen erhältlich:
  - mit Anschlüssen für flexible Schläuche Ø 10 mm
  - mit Anschlüssen für feste Rohrverlegung Ø 12 mm (John Guest System)



# Genießen Sie Ihre Freiheit!

Heiß duschen vor dem Schlafengehen, ein warmer Kaffee am Morgen: Camping-Urlauber wissen die Vorteile einer Gasanlage zu schätzen. Ob Warmwasser bereiten, kochen oder heizen, mit Truma Gas Produkten sind Sie unabhängig von Strom.



## Sicher Heizen auch während der Fahrt

Truma bietet eine Reihe moderner Gasdruckregler an, die der höchsten Sicherheitsstufe und allen europäischen Normen und Vorschriften entsprechen.

Wenn Sie Ihre Gasanlage während der Fahrt betreiben möchten, benötigen Sie einen Gasdruckregler mit Sicherheitsabspernung – so will es die europäische Heizgeräte-Richtlinie. Um diese zu erfüllen, bietet Ihnen Truma die passenden Geräte an. Ein in den Gasdruckregler eingebauter Crashsensor stoppt die Gaszufuhr sofort, wenn es zu einem Unfall kommt. Er löst bei einer Aufprallgeschwindigkeit von 15 bis 20 km/h aus, sodass bei Schäden in der Gasinstallation kein Gas ungewollt austreten kann. Der Crashsensor kann bei Bedarf über den Resetknopf wieder zurückgesetzt werden. Zusätzlich ist ein Truma Hochdruckschlauch mit Schlauchbruchsicherung zu installieren.

- **Komfortabel:** Vom Fachhandel schnell nachzurüsten, bequem zu bedienen.
- **Kompatibel:** Um vielfältiges Truma Zubehör erweiterbar.

## 5 Jahre Herstellergarantie für Ihre Gasanlage



Wenn Sie eine Truma Gasanlage bestehend aus Gasdruckregler, Gasfilter und Hochdruckschläuchen mit Schlauchbruchsicherung besitzen, können Sie sich für unsere 5 Jahre Herstellergarantie registrieren.

Im Garantiefall wird Ihnen die defekte Komponente ersetzt, sofern diese nicht älter als 5 Jahre ist.

Jetzt registrieren auf [truma.de/reglergarantie](https://truma.de/reglergarantie)



## MonoControl CS

### Gasdruckregler mit Crashesensor für eine Flasche

Der Sicherheits-Gasdruckregler MonoControl CS der neuen Generation eignet sich für eine Gasflasche. Der integrierte Crashesensor stoppt die Gaszufuhr bei einem Unfall sofort. So kann bei Schäden in der Gasinstallation kein Gas ungewollt austreten.



- **Zuverlässig:** Gasgeräte auch während der Fahrt sicher betreiben – dank integriertem Crashesensor.
- **Komfortabel:** Ausgelösten Crashesensor einfach erkennen und resettet.
- **Leicht:** Geringes Gewicht.
- **Effizient:** Schnelle Montage möglich.

#### Technische Daten

- Gasart: Propan/Butan
- Reglerleistung: max. 1,5 kg/h
- Reglereingang: Außengewinde M20 x 1,5 (G. 13)
- Reglerausgang: Schneidringverschraubung 10 bzw. 8 mm (H. 9)
- Auslösewert Crashesensor: 4,0 g +/- 1,0 g
- Maße: 106 x 101 x 102 mm (H x B x T)
- Gewicht: 500 g

## DuoControl CS

### Gasdruckregler mit Crashesensor für zwei Flaschen

Die DuoControl CS der neuen Generation kombiniert mehrere Funktionen miteinander. Der integrierte Crashesensor erlaubt es, Gasgeräte auch während der Fahrt sicher zu betreiben. Außerdem schaltet die Anlage automatisch auf die zweite Gasflasche um, wenn die Betriebsflasche leer ist. Als vertikale und horizontale Variante erhältlich.



- **Zuverlässig:** Gasgeräte auch während der Fahrt sicher betreiben – dank integriertem Crashesensor.
- **Komfortabel:** Ausgelösten Crashesensor einfach erkennen und resettet.
- **Praktisch:** Zeigt an, welche Flasche in Betrieb und damit voll oder leer ist.
- **Leicht:** Geringes Gewicht.
- **Effizient:** Schnelle Montage möglich.

#### Technische Daten

- Gasart: Propan/Butan
- Reglerleistung: max. 1,5 kg/h
- Reglereingang: Außengewinde M20 x 1,5 (G. 13)
- Reglerausgang: Schneidringverschraubung 10 bzw. 8 mm (H. 9)
- Auslösewert Crashesensor: 4,0 g +/- 1,0 g
- Maße (vertikale Ausführung): 184 x 95 x 103 mm (H x B x T)
- Maße (horizontale Ausführung): 104 x 158 x 116 mm (H x B x T)
- Gewicht: 900 g

## Gasfilter

### Schützt die Gasanlage vor Verölung

Der Truma Gasfilter schützt die Gasanlage wirksam vor Verschmutzungen: Ölige Partikel werden als Aerosole im Gasstrom mitgerissen, lagern sich im Regler und allen angeschlossenen Geräten ab und können sie beschädigen. Der Truma Gasfilter filtert diese Rückstände aus dem Gas heraus und gibt sie an ein Filterpad am Boden der Filtertasse ab. Dieses ist beim Flaschenwechsel einfach auszutauschen. Der Gasfilter sorgt so für eine lange Lebensdauer der Gasanlage und aller gasbetriebenen Geräte.



- **Effektiv:** Filtert bis zu 99,9 % der Aerosole heraus und schützt die Gasanlage sowie alle Gasgeräte.
- **Kombiniert:** Filter zusammen mit den Pads länger nutzen und dadurch sparen.
- **Praktisch:** Lässt sich ohne Werkzeug öffnen, um Patrone oder Pad zu kontrollieren/zu tauschen.
- **Sicher:** Öffnen nur bei geschlossener Gasflasche möglich.
- **Kompakt:** Passt in jeden Gasflaschenkasten.
- **Einfach:** Schnell nachzurüsten, eignet sich für alle wand- oder deckenmontierten Truma Gasdruckregler.

#### Technische Daten

- Gasart: Propan/Butan
- Betriebsdruck: 0,3 bis 16 bar
- Filtereingang: Außengewinde M20 x 1,5
- Filterausgang: Überwurfmutter M20 x 1,5
- Maße: ca. 67 x 81 x 54 mm (H x B x T)
- Gewicht (inkl. Filterpad): 370 g

## Hochdruck-Schläuche mit Schlauchbruchsicherung

### Für den Gerätebetrieb während der Fahrt

Zum Gerätebetrieb während der Fahrt eignen sich nur Schläuche, die mit einer Schlauchbruchsicherung ausgestattet sind. Diese Hochdruck-Schläuche erfüllen alle gesetzlichen Anforderungen und können auch für den stationären Betrieb eingesetzt werden. Wird der Schlauch beschädigt, löst die Sicherung aus und stoppt den Gasfluss.



- **Variabel:** Sechs verschiedene Ausführungen verfügbar – für den zuverlässigen Einsatz in ganz Europa.
- **Flexibel:** Schläuche sind in den Längen 450 und 750 mm (bei Auszugsvorrichtungen) erhältlich.

## Unser Spar-Tipp

Mit dem neuen Truma Gasfilter auf der sicheren Seite sein und bares Geld sparen! Im Vergleich zu einem Gasfilter mit Patrone rechnet sich die Anschaffung eines neuen Gasfilters mit Pads schon nach zwei Jahren\*. Denn Ersatzpads sind um ein Vielfaches günstiger als Filterpatronen zum Wechseln.

\*bei einem durchschnittlichen Verbrauch von drei Gasflaschen pro Jahr





## LevelControl

### Gasvorrat per App ermitteln

Der Truma LevelControl misst mithilfe von Ultraschall, wie viel Gas sich in Ihrer Flasche befindet. Mit der Truma LevelControl App fragen Sie Ihren Füllstand via Bluetooth ab. Das funktioniert bequem und zuverlässig im Fahrzeug und in der näheren Umgebung.

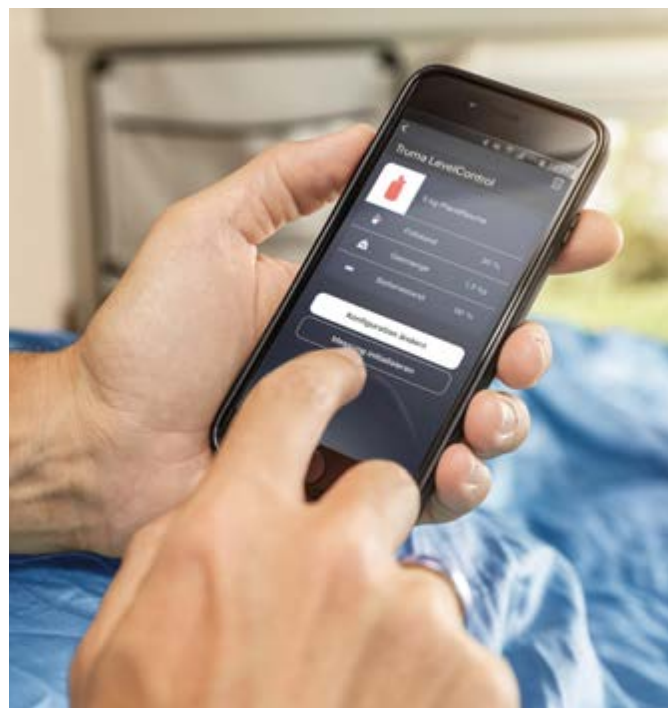

- **Exakt:** Misst den Gasvorrat schnell und präzise in Prozent und Kilogramm.
- **Praktisch:** Einfach mit den integrierten Magneten oder dem Truma Spannblech\* unter der Flasche anbringen.
- **Universell:** Funktioniert dank umfangreicher Datenbank mit allen gängigen europäischen Stahl- und Aluminium-Gasflaschen.

### Technische Daten

- Gasart: Propan/Butan
- Maße: 185 x 73 x 16 mm (L x B x H)
- Spannungsversorgung: 3 V/2 x 1,5 V Batterien (Alkali, LR03, AAA)
- Betriebstemperatur: -20 °C bis +50 °C
- Bluetooth: Klasse 2
- Gewicht (inkl. Batterie): 120 g
- Kompatibel mit der LevelControl App und Truma iNet System App (in Verbindung mit der Truma iNet Box)

### Truma LevelControl App



- Gasvorrat via Bluetooth abfragen
- Bis zu vier LevelControl gleichzeitig verwenden



\*nicht im Lieferumfang enthalten

## LevelCheck

### Füllstand der Gasflasche anzeigen

Mit dem LevelCheck finden Sie in wenigen Sekunden den Füllstand Ihrer Gasflasche heraus. Der handliche Inhaltsanzeiger erkennt mittels Ultraschall, ob das Gas im Messbereich flüssig ist. Sie setzen den LevelCheck waagrecht an die Flasche an: Leuchtet die LED grün, ist flüssiges Gas vorhanden, andernfalls leuchtet sie rot.



- **Einfach handzuhaben:** Leichtes, robustes Messgerät, sofort einsatzbereit.
- **Zuverlässig:** Misst mit hoher Genauigkeit und zeigt das Ergebnis in Sekundenschnelle an. Kräftige und langlebige Batterie.
- **Praktisch:** Integrierte Taschenlampe für die Gaskontrolle bei Dunkelheit.
- **Variabel:** Eignet sich für alle Stahl- und Alu-LPG-Gasflaschen mit einem Durchmesser von 200 bis 350 mm.

### Technische Daten

- Spannungsversorgung: E-Block 9 V
- Messung im Temperaturbereich von -15 °C bis +40 °C
- Maße: 138 x 35 x 30 mm (L x B x H)
- Gewicht (inkl. Batterie): ca. 100 g







## Fernanzeige DuoC mit EisEx

### Betriebsstatus der Gasflaschen prüfen

Mit der Fernanzeige DuoC überprüfen Sie bequem im Fahrzeuginneren, welche Gasflasche gerade in Betrieb ist. Zusätzlich können Sie die Reglerbeheizung EisEx aktivieren – so friert Ihr Gasdruckregler auch bei tiefen Temperaturen nicht ein.



- **Bequem:** Status der Gasflaschen im Fahrzeuginnenraum ablesen.
- **Komfortabel:** Betriebszustand der Gasflaschen (leer/voll) erkennen und EisEx aktivieren.
- **Nachrüstbar:** Geeignet für DuoControl CS.  
**Hinweis:** Schwarze Regler der neuen Generation sind nur mit der Truma Fernanzeige DuoC der neuen Generation kompatibel.

### Technische Daten

- Spannungsversorgung: 12 V
- Stromaufnahme Sommerbetrieb: 1,5 mA
- Stromaufnahme Winterbetrieb mit EisEx: 160 mA

## Gasfernschalter

### Gaszufuhr bequem abschalten

Mit dem Gasfernschalter verschließen Sie per Knopfdruck die Gaszufuhr, wenn sie nicht benutzt wird. Besonders komfortabel: Der Schalter ist im Innenraum Ihres Caravans oder Reisemobils angebracht. So brauchen Sie Ihr Fahrzeug nicht zu verlassen, um die Gasflasche am Flaschenkasten zuzudrehen. Der Gasfernschalter ist eine praktische Ergänzung zur Ein- und Zweiflaschenanlage.



## Gas-Außensteckdose

### Gasentnahme außerhalb des Fahrzeugs

Mit einer Gas-Außensteckdose an Ihrem Wohnmobil oder Caravan schließen Sie externe Gasgeräte wie Grill, Kocher oder Leuchten bequem an. Zur Installation der Gassteckdose benötigen Sie zusätzlich ein Gasrohr mit 8 mm Durchmesser und zur Gasentnahme einen Gasschlauch mit Stecknippel. Die Steckdose eignet sich für Gasgeräte mit einem Betriebsdruck von 30 oder 50 mbar.



## Ventile und Verbindungen

### Durchdachtes Zubehör

Die Ventile und Verbindungen von Truma garantieren einen sicheren und störungsfreien Betrieb Ihrer Gasanlage. Sie erfüllen alle wichtigen Sicherheitsvorschriften und sorgen dafür, dass die angeschlossenen Gasgeräte einwandfrei funktionieren und abgesperrt werden können.



### Truma Zubehör für Gasdruck-Regelanlagen:

- **Schnellschlussventile:** Zur Absperrung der Gasleitungen.
- **Ventilblöcke:** Zum zentralen Anschluss mehrerer Gasgeräte.
- **Kupplungsventile:** Zum Anschluss externer Geräte (z. B. Gasgrill).



# Wärme und Warmwasser – Truma Combi



## Ein Gerät, zwei Funktionen

### Die Heizung für Wohnwagen und Reisemobil

Die Combi Heizungen von Truma sorgen nicht nur innerhalb kurzer Zeit für wohlige Wärme in Ihrem Caravan oder Reisemobil, sondern erhitzen auch das Wasser. Dabei können Sie die Heizungen je nach Modell mit Gas oder Diesel betreiben. Beide Modelle sind auch mit zusätzlichen, elektrischen Heizstäben als E-Variante erhältlich und ermöglichen so hybrides Heizen. Sie können zwischen Elektro-, Gas-/Diesel- und Mischbetrieb wählen.

Alle Truma Combi Heizungen arbeiten effizient, sind besonders kompakt und leicht. Sie lassen sich gut in Ihr Fahrzeug einbauen und sind vor äußeren Einflüssen geschützt.

In der Heizung ist ein 10-Liter-Wassertank aus Edelstahl integriert, der im Winter mitgeheizt wird. Im Sommerbetrieb können Sie das Wasser unabhängig von der Heizung erwärmen. Dann wird das Wasser in rund 20 Minuten auf 60 Grad erhitzt – perfekt für eine Dusche nach einer anstrengenden Mountainbike-Tour.

- **Durchdacht:** Optimale Warmluftverteilung durch vier Luftausgänge.
- **Kompakt:** Leichte und platzsparende Heizung.
- **Schnell:** Kurze Aufheizzeit des Wassers.
- **Integriert:** Ablassventil FrostControl serienmäßig verbaut.

## Heat Hybrid – Maximale Flexibilität beim Heizen

### Wählen Sie den zusätzlichen Elektrobetrieb

Auf dem Campingplatz oder ganz autark in der Natur – die **Combi E-Varianten** bieten Ihnen überall maximale Flexibilität. Egal, ob Sie Ihr Fahrzeug heizen möchten oder Warmwasser benötigen, Sie nutzen stets die Energiequelle, die gerade am besten passt: rein elektrisch, Gas/Diesel oder den Hybridbetrieb.

### Ihre Vorteile

- **Leise:** Heizung läuft im Elektrobetrieb sehr geräuscharm.
- **Wirtschaftlich:** Strompauschalen nutzen und Gas/Diesel sparen.
- **Umweltfreundlich:** Null Emissionen im Elektrobetrieb.
- **Effizient:** Hoher Wirkungsgrad mit extrem niedrigem Verbrauch.

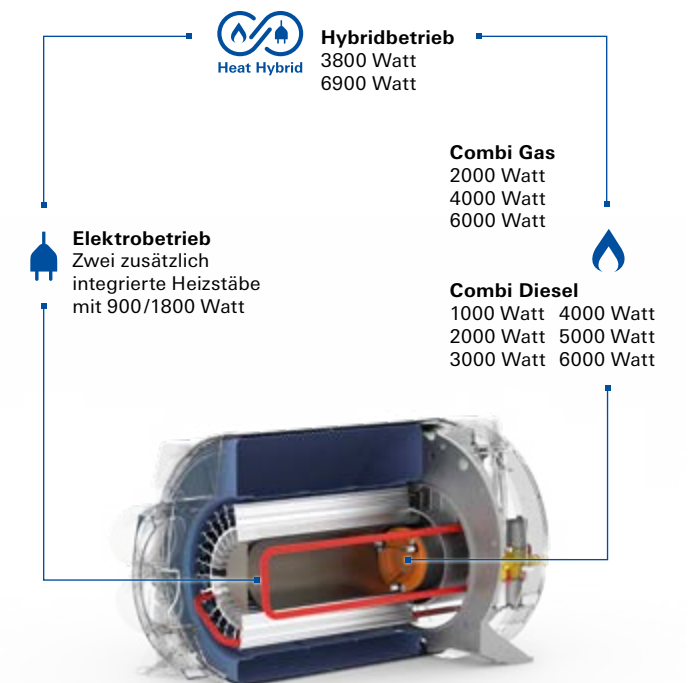

### Zusätzlich bei der Combi 6 E:

Bis zu 25 % schnelleres Aufheizen des Innenraums (während der Boost-Phase und bei einem Temperaturunterschied Soll/Ist von mindestens 10 Grad).



# Truma Combi Gas

## Combi 4 / 6

## Combi 4 E / 6 E



Genießen Sie doppelten Komfort in Ihrem Wohnwagen oder Reisemobil: Mit nur einem Gerät können Sie heizen und Wasser erwärmen. Die bewährte Truma Combi Heizung benötigt wenig Platz und arbeitet äußerst sparsam. Durch vier Luftausgänge verteilt sich die Warmluft optimal im Fahrzeug.



- **Flexibel:** Bei den Truma Combi E-Versionen ist ein Betrieb mit Gas, Elektro oder gemischt möglich.
- **Komfortabel:** Klimaautomatik in Verbindung mit einer Truma Klimaanlage.
- **Effizient:** Extrem niedriger Stromverbrauch, Wirkungsgrad von bis zu 98%.
- **Heat Hybrid:** E-Version mit integrierten elektrischen Heizstäben (900 W/1800 W).

### Combi 4 / Combi 6

- max. Wärmeleistung:  
4000 W (Combi 4) / 6000 W (Combi 6)
- Gewicht 14,4 kg
- Stromaufnahme Betrieb (12 V)  
Heizung + Wasserbehälter: 0,2 – 6,5 A

### Combi 4 E / Combi 6 E

- max. Wärmeleistung:  
4000 W (Combi 4 E) / 6900 W\*\* (Combi 6 E)
- Gewicht 15,5 kg
- Stromaufnahme Betrieb (12 V)  
Heizung + Wasserbehälter: 0,2 – 6,5 A
- Hybridbetrieb (Gas/Elektro) und reiner Elektrobetrieb möglich (bei 230 V)

### Weitere technische Daten der Combi Gas Modelle:

- Wasserinhalt: 10 Liter
- Aufheizzeit des Wasserbehälters (im Sommerbetrieb): ca. 23 Min.
- Maße: 510 x 450 x 300 mm (L x B x H)\*
- Steuerung: CP plus, iNet X (Pro) Panel



\* Mindesteinbaumaße  
(auf ausreichend Raum für Montage und Service achten)  
\*\* nur im Mischbetrieb mit Heizungsboost

Weitere technische Daten sowie einen ausführlichen Heizungs-  
vergleich finden Sie auf unserer Website unter [truma.de](http://truma.de)

# Truma Combi Diesel



## Combi D 4 / D 6 nächste Generation

## Combi D 6 E / D 4 E nächste Generation



Truma ist Heizkompetenz und das zeigen wir mit der nächsten Generation der Combi D. Sparsamkeit, Individualität und Autarkie haben wir bei der nächsten Generation der Combi D in den Fokus gerückt.



- **Sparsamer:** Sehr geringer Batteriestrom-Verbrauch und weniger Dieserverbrauch durch effizientere Verbrennung.
- **Individuell:** Schnell aufheizen oder Temperatur konstant regeln, je nach Bedarf.
- **Autark:** Durch geringeren Stromverbrauch noch besser für autarkes Campen geeignet.
- **Heat Hybrid:** E-Version mit integrierten elektrischen Heizstäben (900 W/1800 W).

### Combi D 4 / Combi D 6

- max. Wärmeleistung:  
4000 W (Combi D 4) / 6000 W (Combi D 6)
- Gewicht 16,0 kg
- Stromaufnahme Betrieb (12 V)  
Heizung + Wasserbehälter: 0,4 – 8,1 A

### Combi D 4 E / Combi D 6 E

- max. Wärmeleistung:  
4000 W (Combi D 4 E) / 6900 W\*\* (Combi D 6 E)
- Gewicht 16,8 kg
- Stromaufnahme Betrieb (12 V)  
Heizung + Wasserbehälter: 0,4 – 8,1 A
- Hybridbetrieb (Diesel/Elektro) und reiner Elektrobetrieb möglich (bei 230 V)

### Weitere technische Daten der Combi Diesel Modelle:

- Wasserinhalt: 10 Liter
- Aufheizzeit des Wasserbehälters (im Sommerbetrieb): ca. 20 Min.
- Maße: 525 x 450 x 300 mm (L x B x H)\*
- Steuerung: CP plus, iNet X (Pro) Panel



### Smarter Heizen

Unsere Heizungen sind Teil der Truma iNet X Systemlösung und können über das neue Panel und die intuitive App gesteuert werden. Auch weitere Geräte sind implementierbar. Zusätzlich profitieren sie von weiteren Funktionen, die das Campen smarter machen.



# Heizsysteme für kompakte Fahrzeuge

Truma VarioHeat comfort      Truma VarioHeat eco

## Gasheizung für kompakte Fahrzeuge

Die Truma VarioHeat ist in den zwei Varianten eco (2800 W) und comfort (3700 W) erhältlich. Die Heizung eignet sich perfekt für kompakte Reisemobile und Wohnwagen, denn sie ist besonders klein und leicht. Sie stellen Ihre persönliche Wohlfühltemperatur bequem am Bedienteil ein und nutzen zusammen mit Ihrer Truma Klimaanlage die praktische Klimaautomatik. Die VarioHeat comfort verfügt durch ihre höhere Leistung über eine zusätzliche, dritte Heizstufe.



- **Leistungsstark:** Hohe Luftleistung und Boost-Funktion heizen Ihr Fahrzeug schnell auf.
- **Leicht:** Das geringe Gewicht von 5,5 kg ermöglicht Ihnen Freiheit bei der Zuladung.
- **Leise:** Dank intelligenter Lüfterstufenregelung und Night-Modus.

## Technische Daten

- Wärmeleistung: 1300 W (Stufe 1)/2800 W (Stufe 2)/3700 W (Stufe 3; nur VarioHeat comfort)
- Gasverbrauch: VarioHeat comfort: 100 g/h – 290 g/h      VarioHeat eco: 100 g/h – 220 g/h
- Stromaufnahme 12 V: VarioHeat comfort: 0,65 A – 5,4 A      VarioHeat eco: 0,65 A – 2,75 A
- Maße: 400 x 123 x 284 mm (L x B x H)
- Gewicht: 5,5 kg
- Steuerung: CP plus



Truma E-Kit 

## Elektrische Zusatzheizung

Das E-Kit heizt Ihrem Fahrzeug ordentlich ein. Es bietet zusätzlich zur Wärmeleistung der Truma VarioHeat 1800 W on top. Sie können am Bedienteil zwei Heizspiralen mit jeweils 900 W einzeln zuschalten und die Energieart wählen – volle Flexibilität ist garantiert!



- **Kraftvoll:** Fahrzeug mit zusätzlicher Elektroleistung schneller aufheizen.
- **Kompakt:** Platzsparend und leicht.
- **Heat Hybrid:** VarioHeat und E-Kit je nach Bedarf elektrisch, mit Gas oder im Mix betreiben.

## Technische Daten

- Wärmeleistung: 900 W (Stufe 1), 1800 W (Stufe 2)
- Stromaufnahme 230 V: 3,9 A (Stufe 1), 7,8 A (Stufe 2)
- Stromaufnahme 12 V: 0,15 A
- Maße: 260 x 123 x 190 mm (L x B x H)
- Gewicht: 2,2 kg
- Steuerung: CP plus



Weitere technische Daten und einen ausführlichen Heizungsvergleich finden Sie auf unserer Website unter [truma.de](http://truma.de)



# Robuste Heizungsklassiker



## Truma S 3004/5004

## Ultraheat

### Robuster und bewährter Heizungsklassiker

Die Truma S-Heizungen lassen sich einfach bedienen, sind absolut zuverlässig und seit Jahrzehnten bewährt. Die S 3004 eignet sich sowohl für den Einbau im Caravan als auch im Reisemobil. Die S 5004 ist nur für den Einbau im Caravan zugelassen.



### Elektrische Zusatzheizung

Mit der elektrischen Zusatzheizung Truma Ultraheat wappnen Sie sich für jede Jahreszeit, Temperatur und Energiequelle. Der Unterschied zu einem Heizlüfter: Sie benötigen keinen zusätzlichen Platz, da die warme Luft über vorhandene Gebläse und Warmluftrohre gleichmäßig im Fahrzeug verteilt wird.



### Truma Beleuchtungsset

Dezentes Licht für einfache Bedienung. Mit diesem Beleuchtungsset zum Nachrüsten können Sie Ihre S-Heizung auch im Dunkeln leicht bedienen und optimal einstellen. Ein Sensor schaltet die dezente Beleuchtung in allen integrierten Bedieneinheiten an, sobald Sie sich mit der Hand nähern. Nach 20 Sekunden erlischt sie wieder automatisch.



- **Platzsparend:** Integriert sich optimal ins Interieur – dank flacher Verkleidung und moderner Optik.
- **Unabhängig:** Stromloser Betrieb und Heizen während der Fahrt möglich.
- **Flexibel:** Viele Möglichkeiten zur individuellen optischen Nachrüstung (Chromzierleiste, Beleuchtungsset)

### Technische Daten Truma S 3004

- Wärmeleistung: 3500 W
- Gasverbrauch: 30 – 280 g/h
- Maße: 500 x 371 x 545 mm (L x B x H)\*
- Gewicht: 10,3 kg

### Technische Daten Truma S 5004

- Wärmeleistung: 6000 W
- Gasverbrauch: 60 – 480 g/h
- Maße: 530 x 494 x 568 mm (L x B x H)\*
- Gewicht: 17,5 kg

- **HeatHybrid:** S-Heizung und Ultraheat betreiben Sie entweder jeweils einzeln oder zusammen.
- **Sicher:** Die Zusatzheizung hat einen automatischen Überhitzungsschutz.
- **Erweiterbar:** Fernfühler ist optional erhältlich, um die Raumtemperatur optimal zu steuern.

### Technische Daten

- Stromversorgung: 230 V/50 Hz
- Stromaufnahme nach Leistungsstufe: 2,2 A (500 W)/4,5 A (1000 W)/8,5 A (2000 W)
- Gewicht: 2 kg

\* Mindesteinbaumaße  
(auf ausreichend Raum für Montage und Service achten)

Machen Sie Ihre  
S-Heizung zum  
2-in-1-System

Nutzen Sie im Winter Ihre S-Heizung auch um Ihr Wasser in der Truma Therme zu erhitzen. Wie? Führen Sie einfach ein Warmluftrohr durch die Truma Therme und mithilfe des integrierten Wärmetauschers erwärmen Sie zusätzlich Ihr Wasser.



## Truma S 2200

### Behagliche Wärme für kleine Caravans

Klein, leicht und kompakt – das sind die herausragenden Eigenschaften der Truma S 2200. Die Heizung eignet sich damit optimal für kleine Wohnwagen.



- **Komfortabel:** Warmluft wird gleichmäßig im Innenraum über ein optionales Gebläse verteilt.
- **Unabhängig:** Stromloser Betrieb ohne Gebläse möglich.
- **Flexibel:** Abgase über Dach-, Seiten- oder Rückwandkamin nach außen führen, Abgasrohr-Anschluss wahlweise links oder rechts.

### Technische Daten

- Wärmeleistung: 1850 W
- Gasverbrauch: 50 – 170 g/h
- Maße: 420 x 120 x 365 mm (L x B x H)
- Gewicht: 6,7 kg
- 1,5 V-Zündautomat (Truma S 2200)

## Gebläse

### Perfekte Luftverteilung

Ein angenehmes Raumklima hängt nicht nur von der Temperatur ab. Die warme Luft muss überall im Innenraum Ihres Freizeitfahrzeugs verteilt werden, damit Sie sich in Ihrem Wohnraum wohlfühlen. Verlassen Sie sich dafür auf die leistungsstarken Truma Gebläse.



- **Komfortabel:** Gebläseleistung stufenlos am Bedienteil regeln.
- **Schnell:** Booster-Funktion verteilt warme Luft besonders schnell im Fahrzeug.
- **Flexibel:** Luftverteilung im Baukastenprinzip optimal auf Ihre Bedürfnisse abstimmen.

### Technische Daten

- Gebläse TEB-3: 12 V, 1,1 kg, Stromaufnahme  $\varnothing$  0,7 A
- Gebläse TN-3: 230 V, 1,7 kg, Stromaufnahme  $\varnothing$  0,3 A



## Welche Heizung ist die Richtige?

Ob Truma Combi, Truma VarioHeat oder die Truma S-Heizung. Wir haben das passende Heizsystem für Ihre Bedürfnisse. Lassen Sie sich inspirieren, welche Heizung für Sie die richtige ist.



Einfach QR-Code scannen und beraten lassen. Denn Truma ist Heizkompetenz.

[truma.de/heizungsvergleich](https://truma.de/heizungsvergleich)



# Smarte Gerätesteuerung, maximaler Komfort

## Truma iNet X Panel

Das Truma iNet X Panel ermöglicht die zentrale Steuerung verschiedener Geräte. Als zentrales Element des Truma iNet X Systems profitiert das Bedienpanel von unserer neuen Technologie, ist erweiterbar und updatefähig. Das Truma iNet X Panel kann auch als Nachrüstprodukt eingebaut werden.



- **Zentrale Steuerung:** Gerätesteuerung über nur noch ein Bediensystem.
- **Zukunftsorientiert:** Nachträgliches Hinzufügen von Geräten, Diensten und Services über Updates möglich.
- **Intuitive Bedienung:** Zusätzliche Steuerung über Smartphone möglich.
- **Verlässlich:** Regelmäßige Verbesserungen und detaillierte Fehleranzeigen bei Problemen.

### Technische Daten

- Spannungsversorgung: 12 V
- Spannungsbereich: 8 V – 16 V
- Leistungsaufnahme: typ. 1,5 W (13 mA)
- Schnittstellen: TIN-Bus, CI-Bus, CAN-Bus, Bluetooth
- Maße: 96,7 x 120,1 x 31 mm (L x B x H)
- Gewicht: ca. 150 g

### Kostenfreie App zum Truma iNet X Panel



Zu dem Bediensystem gehört die kostenfreie Truma iNet X App, die die Steuerung über das Smartphone ermöglicht. Aufbau und Design sind analog zum Panel gestaltet, sodass Sie sich sofort zurechtfinden.



Mehr Informationen:  
[truma.com/inet-x-system](http://truma.com/inet-x-system)

**Hinweis:** Smartphone gehört nicht zum Lieferumfang. Um auch zukünftig den vollen Funktionsumfang des Truma iNet X Panels nutzen und Softwareupdates durchführen zu können, ist die Truma iNet X App notwendig

Welche Geräte in Verbindung mit dem iNet X System kompatibel sind erfahren Sie bei Ihrem Truma Vertragshändler/Partner oder auf unserer Website unter [truma.de/kompatibilitaetsliste-inet-x-panel](http://truma.de/kompatibilitaetsliste-inet-x-panel)

# Zuverlässige Basissteuerung

## Truma CP plus

Mit dem Truma CP plus steuern Sie Ihre Truma Heizung und Klimaanlage.



- **Einfache Handhabung:** Mit praktischem Dreh-Drückknopf am Truma CP plus Bedienteil.
- **Boost-Funktion:** Erwärmt Wasser und heizt den Wohnraum besonders schnell (Truma Combi).
- **Zeitschaltuhr:** Zu jeder Zeit die richtige Wasser- oder Raumtemperatur vorprogrammieren.

### Technische Daten

- Spannungsversorgung: 12 V
- Spannungsbereich: 8 V – 16,5 V
- Maße: 92 x 103 x 40 mm (L x B x H)
- Gewicht: ca. 100 g

## Truma Klimaautomatik

### Wohlfühltemperatur. Immer und überall.

Die Klimaautomatik hält die individuell eingestellte Temperatur im Fahrzeug konstant. Gerade in den Übergangsmonaten schwanken die Temperaturen oftmals stark. Klimaanlage und Heizung werden automatisch aufeinander abgestimmt, das Fahrzeug ist immer perfekt temperiert.

Kombinieren Sie die Truma Klimaanlage mit unserer Truma Combi Heizung oder Truma VarioHeat und Sie erhalten dieses Rundumsorglos-Paket inklusive. Je nach Bedarf schaltet sich automatisch die Klimaanlage oder Heizung ein.

Lehnen Sie sich zurück. Unsere digitalen Bediensysteme schaffen die perfekte Temperatur im Fahrzeug.



Welches Bediensystem sich für Sie am besten eignet erfahren Sie bei Ihrem Truma Vertragshändler/Partner.





# Kühlpower to go



## Cooler by Truma

### Lebensmittel flexibel kühlen und gefrieren – jetzt auch komplett unabhängig

Ein eiskaltes Getränk oder gut gekühlte Speisen bei Ihrem Outdoor-Trip? Mit den Truma Coolern überhaupt kein Problem. Entdecken Sie unsere coolen Kompressor-Kühlboxen in verschiedenen Größen (von 30 bis 104 Litern Nutzvolumen) und Ausführungen (Dual-Zone oder Single-Zone) – passend für fast jeden Einsatzbereich.

Autark kühlen? Mit dem Truma Cooler BatteryPack kein Problem. 18 Stunden ohne Strom bis zu -22 °C runterkühlen und überall eine Erfrischung genießen? Das schaffen die Cooler in Verbindung mit dem BatteryPack.

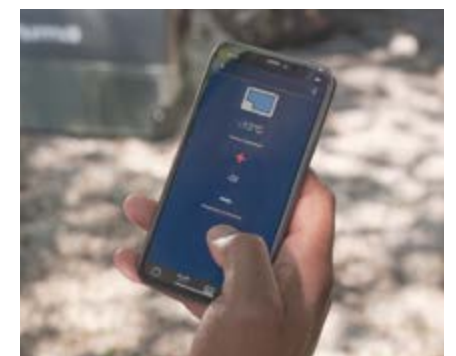

Interessiert? Einfach QR-Code scannen und cool genießen.



[truma.de/cooler](https://truma.de/cooler)





Änderungen und Irrtümer vorbehalten. Abbildungen ähnlich. – 01/2023 – Camping DE – 36300319

## Service

Einmalig im Caravaning- und Reisemobilmarkt: Der eigene Kundenservice von Truma mit fachkompetenten Serviceberatern und praxiserprobten mobilen Servicetechnikern. Wenn Sie Hilfe benötigen, sind wir immer gerne für Sie da, überall in Ihrer Nähe:

- Im Internet mit unserem Selbstservice
- Am Telefon mit unseren fachkompetenten Beratern
- In der Truma Servicewerkstatt in Putzbrunn
- Deutschlandweit mit unseren mobilen Servicetechnikern
- Mit rund 500 Service Partnern in ganz Europa und in den wichtigsten Campingregionen weltweit.

Mit den richtigen Werkzeugen, Original-Ersatzteilen und all der Erfahrung, die wir in mehr als 70 Jahren gesammelt haben. Damit Sie schnell wieder vorankommen!

## Truma Service Center

[truma.de/service](https://truma.de/service)

Tel.: +49 89 4617-2020



## Vertragshändler / Partner

Sie sind am Kauf oder einer Nachrüstung von Truma Produkten interessiert? Dann lassen Sie sich von einem Truma Partner in Ihrer Nähe beraten, denn diese:

- Bieten Ihnen die gesamte Truma Produktpalette an
- Gewähren eine Teilegarantie von fünf Jahren auf ausgewählte Produkte
- Werden regelmäßig geschult
- Sind oft gleichzeitig Service Partner

Ihr Truma Vertragshändler/Truma Partner berät Sie gerne.



[truma.de/haendersuche](https://truma.de/haendersuche)

Truma Gerätetechnik GmbH & Co. KG  
Werner-von-Braun-Straße 12  
85640 Putzbrunn  
Deutschland

[truma.com](https://truma.com)

